



## TP-U

### Kirli Su ve Foseptik için Paslanmaz Çelik Dalgıç Pompa

#### Yapı

- Kirli su ve foseptik için paslanmaz çelik dalgıç pompa

#### Uygulama

- Kirlenmiş, içinde foseptik, katı madde, kısa lifli partiküller bulunan akışkanların basınçlandırılması

#### Özellikler ve Ürün Avantajları

- Vorteks tip çark
- Sürekli çalışma S1

#### Teslimat Kapsamı:

- ✓ H07RN-F tip 10 m kablo
- ✓ Flatör
- ✓ 2" boru bağlantısı

#### NOT

- Pompanın bastığı suyun geriye dönmemesi için çıkış bağlantısı çapında toplu çekvalf sipariş edilmesi önerilir.

#### Malzeme

- Çark **Paslanmaz çelik (AISI 304)**
- Pompa Gövde **Paslanmaz çelik (AISI 304)**
- Mil **Paslanmaz Çelik (AISI 431)**
- Mekanik Salmastra **Seramik/Grafit/NBR (Motor tarafı)**  
**Silikon Karbid/Silikon Karbid/NBR (Pompa tarafı)**

#### Teknik Bilgiler

- Maks. akışkan sıcaklığı **+40 °C**
- Şebeke bağlantısı **1~230 V, 50 Hz**
- Maks. daldırma derinliği **5 m**
- Min. daldırma derinliği **30 cm**
- Katı madde geçirgenliği **50 mm**

Model	Nominal Güç-P2		Nominal Akım (A)	Ürün Kodu	Liste Fiyatı (€)
	(kW)	(HP)			
TP-U 8M	0,55	0,75	3,7	2851497	565
TP-U 10M	0,75	1	5	2851498	590

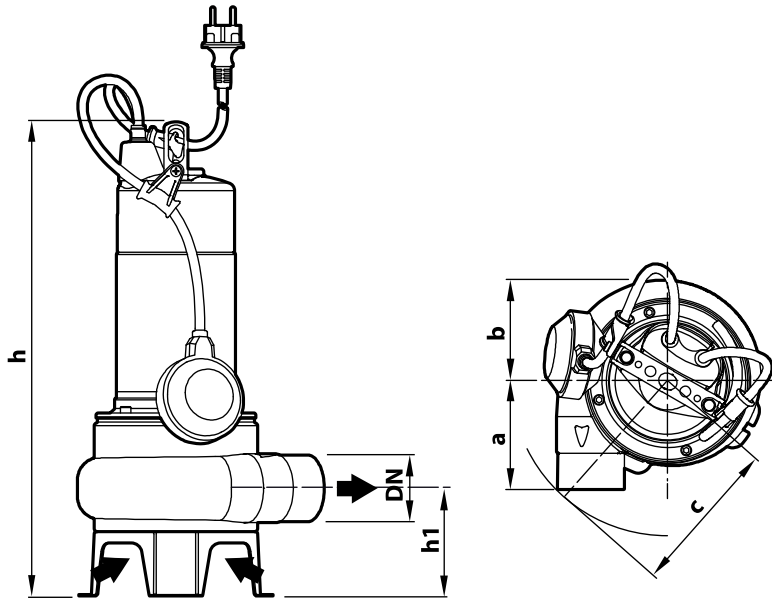
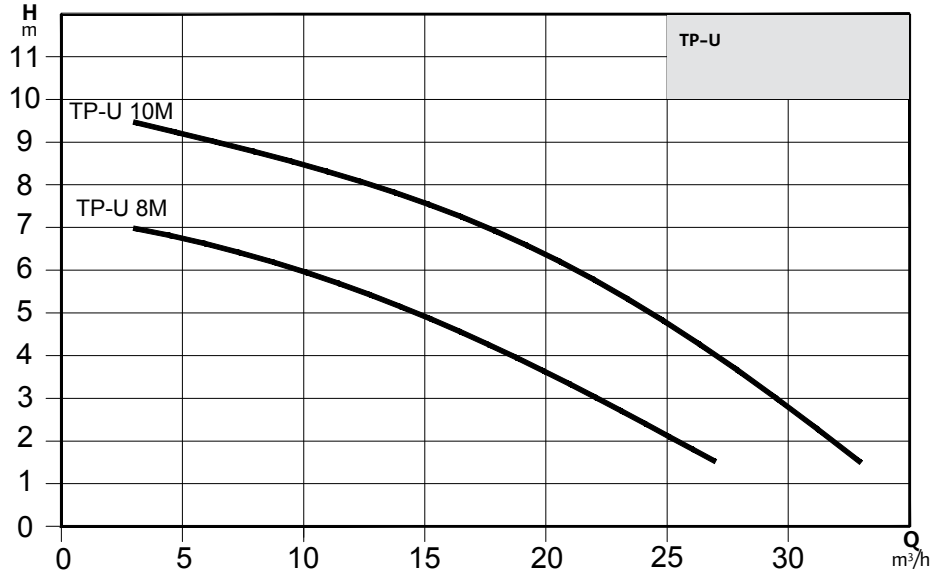

## Ölçüler

Model	Bağlantı Ölçüleri	A	B	C	H	H1	D	Ağırlık (kg)
	DNA							
TP-U 8M	2"	102	95	145	430	102	60	10,4
TP-U 10M								11,2