



## TP-S

### Az Kirli Sular için Monofaze Dalgıç Pompa

#### Yapı

- Temiz veya az kirli sular için monofaze dalgıç pompa

#### Uygulama

- Garaj ve kazan dairelerindeki su birikintileri
- Temiz yağmur suyu
- Drenaj tankları
- Akvaryum ve süs havuzları
- Bulaşık ve çamaşır makinesi atık suyunun tahliyesi

#### Özellikler ve Ürün Avantajları

- Maks. 22 cm su yüksekliğinde çalışabilme
- Yeniden sarılabilir tip elektrik motoru
- Paslanmaz çelik motor gövdesi ile paslanmaya karşı dayanıklılık

#### Malzeme

- Çark
  - Pompa Gövde
  - Motor Gövdesi
  - Emiş Süzgeci
  - Mil
  - Mekanik Salmastra
- Teknopolimer Döküm (GG25)**  
**Paslanmaz çelik (AISI 304)**  
**Paslanmaz çelik (AISI 304)**  
**Paslanmaz çelik (AISI 430F)**  
**SiC/Silikon/NBR**

#### Teknik Bilgiler

- Maks. akışkan sıcaklığı +40 °C
- Şebeke bağlantısı 1~230 V, 50 Hz
- Koruma ve yalıtım sınıfı IP 68 / F
- Maks. daldırma derinliği 5 m
- Katı madde geçirgenliği 10 mm
- Kablo uzunluğu 5 m
- Min. daldırma derinliği 220 mm

Model	Nominal Güç-P2		Nominal Akım (A)	Bağlantı Çapı	Ürün Kodu	Liste Fiyatı (€)
	(kW)	(HP)				
TP-S 8	0,6	0,8	3,2	1 ½"	2850646	453
TP-S 10	0,75	1	4,7	1 ½"	2850647	476
TP-S 20	0,75	1	5,7	1 ½"	2850648	499
TP-S 30	1,1	1,5	7,2	1 ½"	2850731	688

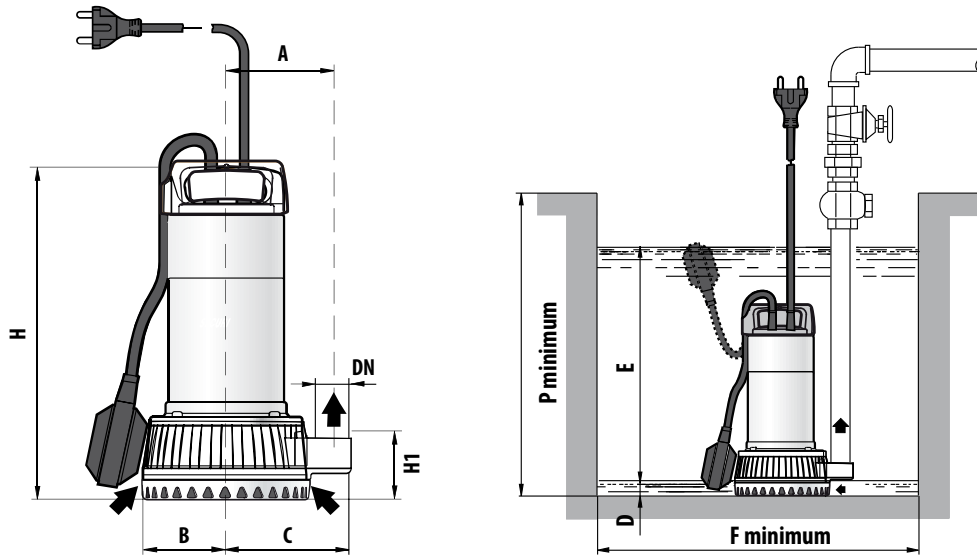
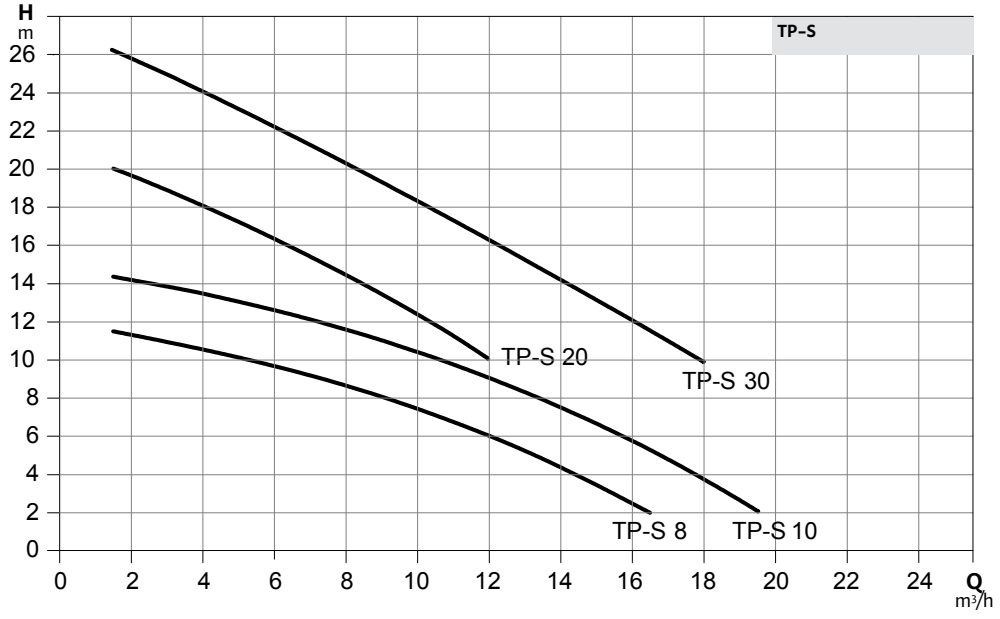

## Ölçüler

Model	A	B	C	H	H1	D	E	P	F	Ağırlık (kg)
	(mm)									
TP-S8	105	81	136	320	66	15	Ayarlanabilir	500	500	11,9
TP-S10	105	81	136	320	66	15		500	500	13
TP-S20	105	81	136	320	66	15		500	500	13
TP-S30	110	90	140	340	80	15		500	500	15,2