



TP-P

Kirli Su ve Foseptik için Trifaze Dalgıç Pompalar

Yapı

- Kirli veya foseptik karışmış sular için portatif ya da sabit montajlı dalgıç pompa

Uygulama

- Kirlenmiş, içinde foseptik, katı madde, kısa lifli partiküller bulunan akışkanların basınçlandırılması

Özellikler ve Ürün Avantajları

- Maks. 38 cm su yüksekliğinde çalışabilme

Teslimat Kapsamı:

- ✓ 10 m açık uçlu kablo

Malzeme

- Çark **Paslanmaz çelik (AISI 304) (İki kanallı tip)**
- Pompa Gövde **Döküm (GG25)**
- Mil **Paslanmaz çelik (AISI 431)**
- Mekanik Salmastra **Widia/SiC**
- Motor Gövdesi **Döküm (GG25)**

Teknik Bilgiler

- Maks. akışkan sıcaklığı **+40 °C**
- Şebeke bağlantısı **3~400 V, 50 Hz**
- Koruma ve yalıtım sınıfı **IP 68 / F**
- Maks. daldırma derinliği **10 m**
- Katı madde geçirgenliği **50 mm**
- Min. daldırma derinliği **38 cm**

Model	Nominal Güç-P2		Nominal Akım (A)	Bağlantı Çapı (DN)	Ürün Kodu	Liste Fiyatı (€)
	(kW)	(HP)				
TP-P 15 T	1,1	1,5	3,2	2 ½"	2850649	1.214
TP-P 20 T	1,5	2	4,3	2 ½"	2850650	1.237
TP-P 30 T	2,2	3	5,7	2 ½"	2850653	1.318

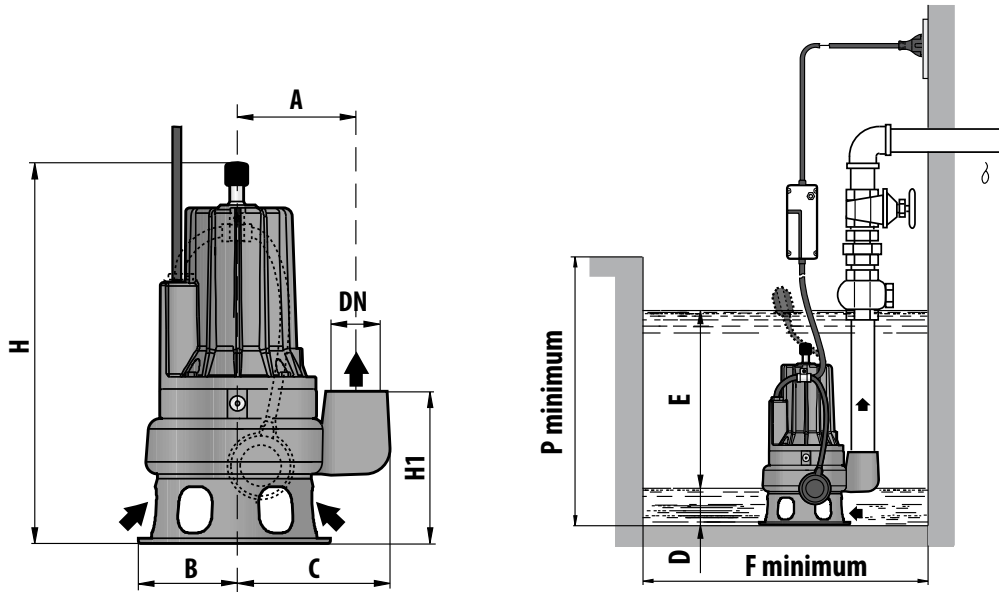
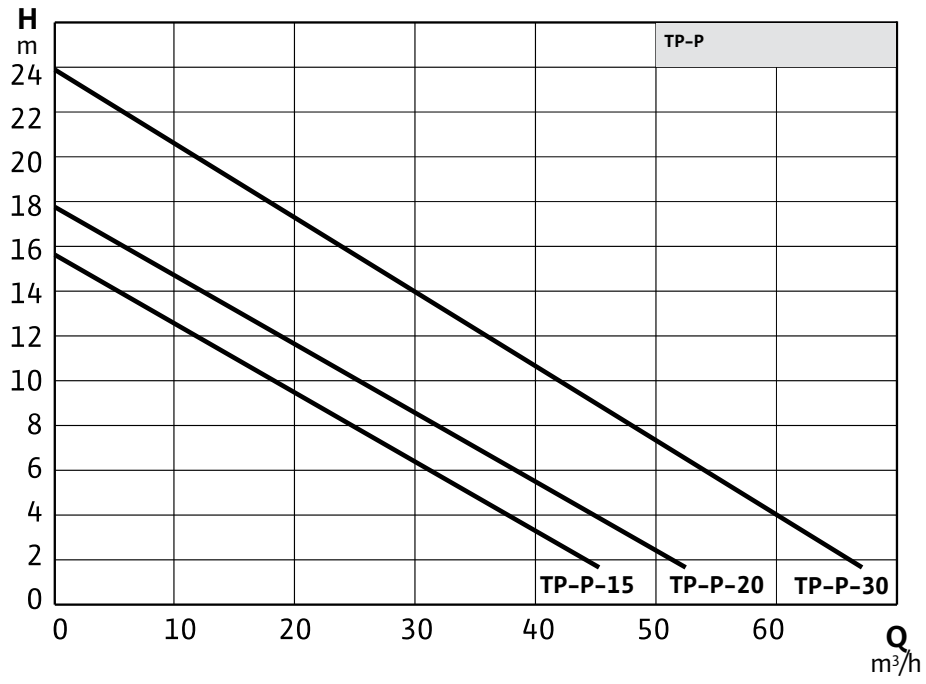

Ölçüler

Model	A	B	C	H	H1	D	E	P	F	Ağırlık (kg)
	(mm)									
TP-P 15 T	162	135	212	490	188	75	Ayarlanabilir	800	800	31,8
TP-P 20 T	162	135	212	490	188	75		800	800	34
TP-P 30 T	162	135	212	500	188	75		800	800	35,8