

# FLATÖRLÜ FULL PASLANMAZ DRENAJ DALGIÇ POMPALAR

## RX



| POMPA TİPİ | GÜCÜ<br>HP | BAĞLANTI<br>ÇAPI | Q<br>m <sup>3</sup> /h<br>l/min | 0   | 1.2  | 3.6  | 6.0  | 8.4  | 9.6  | 12.0 | 13.2 | 15.6 | 18.0 |  |  |
|------------|------------|------------------|---------------------------------|-----|------|------|------|------|------|------|------|------|------|--|--|
|            |            |                  |                                 | 0   | 20   | 60   | 100  | 140  | 160  | 200  | 220  | 260  | 300  |  |  |
| RXm 1      | 0.33       | 1 1/4"           | H(m)                            | 7.5 | 6.5  | 5    | 3.5  | 2    | 1    |      |      |      |      |  |  |
| RXm 2      | 0.5        | 1 1/4"           |                                 | 10  | 9.5  | 8    | 6.5  | 5    | 4.5  | 2.5  | 2    |      |      |  |  |
| RXm 3      | 0.75       | 1 1/4"           |                                 | 12  | 11.5 | 9.5  | 8    | 6.5  | 5.5  | 3.5  | 3    |      |      |  |  |
| RXm 4      | 1          | 1 1/2"           |                                 | 16  | 15   | 13   | 11.5 | 9.5  | 8.5  | 6.5  | 5.5  | 4    |      |  |  |
| RXm 5      | 1.5        | 1 1/2"           |                                 | 20  | 19.5 | 17.5 | 15.5 | 13.5 | 12.5 | 10   | 9    | 7    | 5    |  |  |
| RX 5 (TRF) | 1.5        | 1 1/2"           |                                 | 20  | 19.5 | 17.5 | 15.5 | 13.5 | 12.5 | 10   | 9    | 7    | 5    |  |  |

Yağmur suyu, zeytin yağı, salamura, gibi sıvıların aktarımında, sellerde ve, su baskınlarında kullanılır.

Aktarılan sıvı sıcaklığı **+50°C**, Pompanın max. partikül aktarım çapı **10 mm**

Pompanın elektrik kablo **uzunluğu 5 mt**, Pompanın max. daldırma derinliği **5 mt**

Pompalar **termik korumalıdır**.

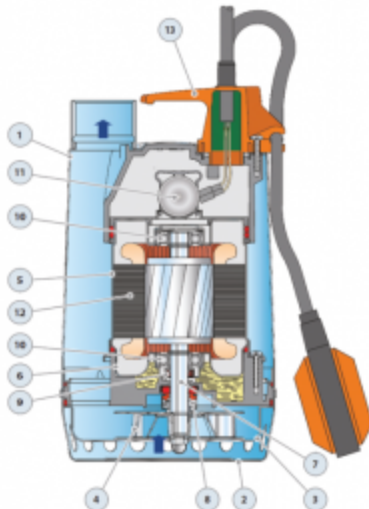

- 1- Pompa Gövdesi **AISI 304 Paslanmaz**
- 2- Emiş Filtresi **AISI 304 Paslanmaz**
- 3- Emiş Plaka **AISI 304 Paslanmaz**
- 4- Fan **AISI 304 Paslanmaz**
- 5- Motor Muhfazası **AISI 304 Paslanmaz**
- 6- Motor Muhfaza Plakası **AISI 304 Paslanmaz**
- 7- Motor Mili **Paslanmaz Çelik**
- 8- Salmastra **Karbon Seramik**
- 9- Yağ Sızdırmazlığı
- 10- Rulman
- 11- Kondansatör
- 12- Motor
- 13- Tutum Kolu, Kablo ve Şamandra