



## Initial Drain

### Az Kirli Sular için Drenaj Pompası

#### Yapı

- Temiz veya az kirli sular için monofaze dalgıç pompa

#### Uygulama

- Garaj ve kazan dairelerindeki su birikintileri
- Temiz yağmur suyu
- Drenaj tankları
- Yüzme havuzları
- Akvaryum ve süs havuzları
- Bulaşık ve çamaşır makinesi atık suyunun tahliyesi

#### Özellikler ve Ürün Avantajları

- Düşük ses seviyesi <70 dbA
- Saatte devreye girme sayısı 60
- H07RNF tip 10 m elektrik kablosu
- Otomatik hava tahliyesi

#### Malzeme

- Çark
- Pompa Gövdesi
- Mil

Noryl  
Moplen  
Paslanmaz çelik (AISI 416)

#### Teknik Bilgiler

- Maks. akışkan sıcaklığı 35°C
- Şebeke bağlantısı 1~230V, 50Hz
- Koruma / Yalıtım sınıfı F
- Motor koruma sınıfı IP68
- Maks. daldırma derinliği 5 m
- Min. su seviyesi 20 mm
- Katı madde geçirgenliği 5 mm
- Kablo uzunluğu 10 m
- Bağlantı çapı G 1½"  
Rp 1"

Model	Nominal Güç-P2		Nominal Akım (A)	Ürün Kodu	Liste Fiyatı (€)
	(kW)	(HP)			
Drain 10.7	0,5	0,7	3	2850814	123

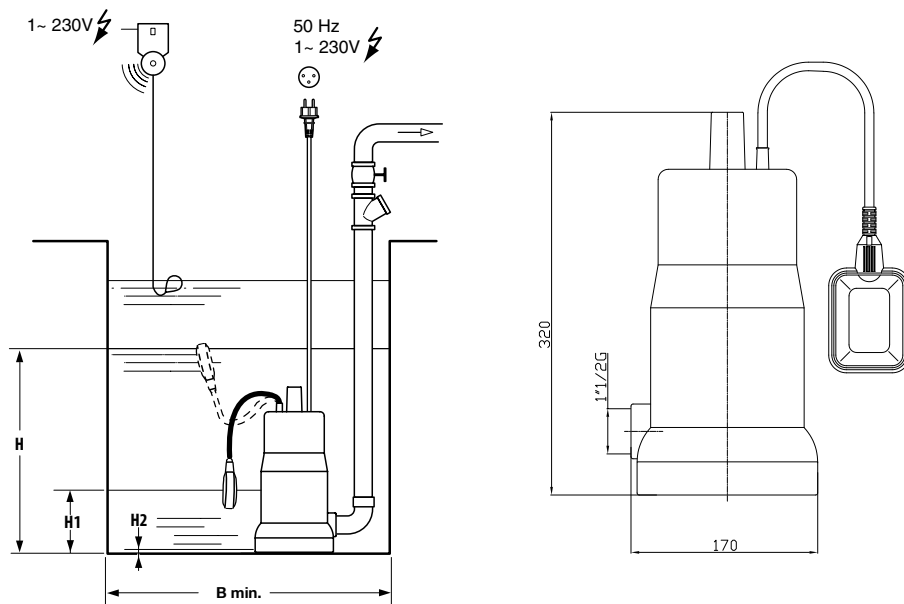
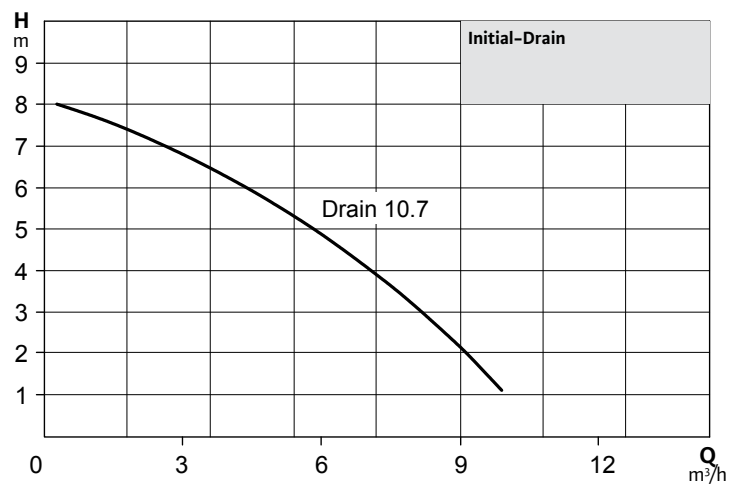

H maks.	H1 maks.	H2 min.	B min.
380 mm	180 mm	20 mm	450 x 450 mm