



Initial Drain Compact Gizli Flatörlü Drenaj Pompası

Yapı

- Gizli flatörlü drenaj pompası

Uygulama

- Özellikle flatörün hareketine mücade edemeyecek dar kuyulardaki tüm temiz ve az kirli suların tahliyesi

Özellikler ve Ürün Avantajları

- Zemin seviyesinden 14 mm seviyedeki suya kadar emiş yapabilme
- Sürekli çalışma S1
- H07RNF tip 5 m elektrik kablosu
- Sargılarda termal aşırı yük koruması

Malzeme

- Çark
- Pompa Gövdesi
- Difüzör
- Mil
- Mekanik Salmastra
- Conta

Noryl
Teknopolimer
Teknopolimer
AISI 316L Paslanmaz çelik
Karbon/Seramik
NBR

Teknik Bilgiler

- Maks. akışkan sıcaklığı 40 °C
- Yalıtım sınıfı F
- Koruma sınıfı IPX8
- Maks. daldırma derinliği 3 m
- Şebeke bağlantısı 230 V/50 Hz
- Katı parça geçirgenliği 10 mm

Model	Nominal Güç-P2		Normal Akım (A)	Ürün Kodu	Liste Fiyatı (€)
	(HP)	(kW)			
Initial Drain Compact	0.5	0.37	2	2928805	190

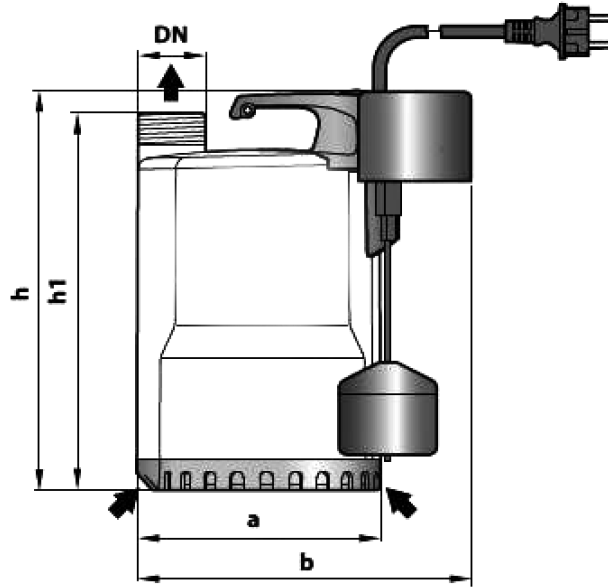
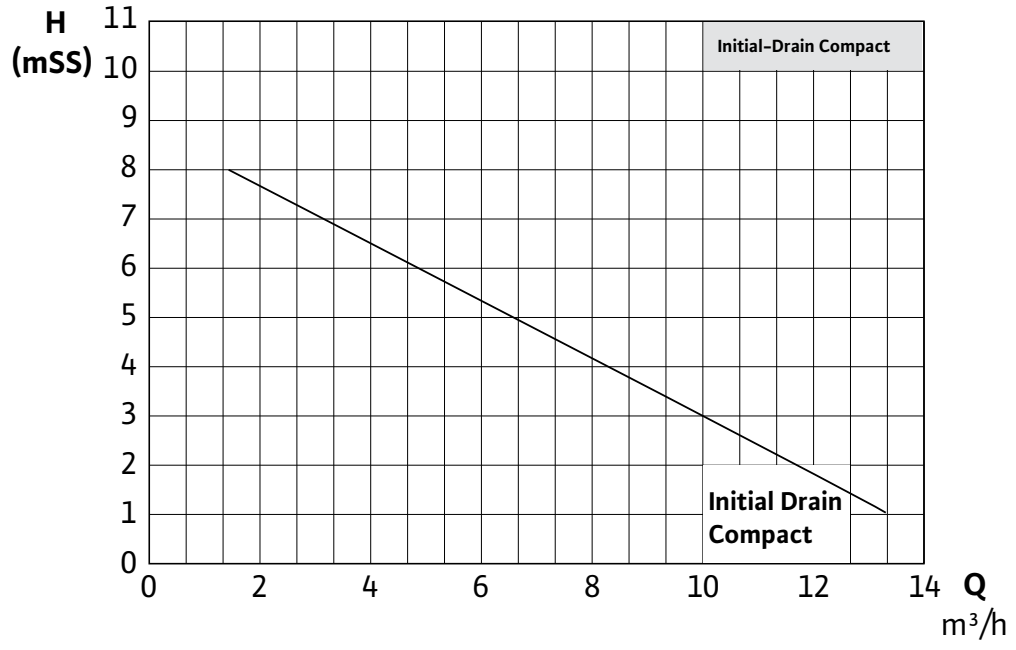

Ölçüler

Model	a	b	h	h1	DN	Ağırlık (kg)
	(mm)					
Initial Drain Compact	152	200	257	237	1 3/4"	5.3