

## BC-ST



POMPA TİPİ	GÜCÜ HP	BAĞLANTI ÇAPİ	Q m <sup>3</sup> /h l/min	0	3	6	12	18	24	30	36	42	45	
				0	50	100	200	300	400	500	600	700	750	
BCm 10/50 - ST	1	2"	H(m)	12	11	10	8.5	7	5	3.6	2			
BCm 15/50 - ST	1.5	2"		15	14	13	11.5	9.7	8	6.3	4.6	2.9	2	
BC 15/50 - ST (TRF)	1.5	2"		15	14	13	11.5	9.7	8	6.3	4.6	2.9	2	

Foseptik sularda, kirlı sularda, sellerde, inşaatlarda ve endüstriyel alanlarda kullanılır.

Aktarılan sıvı sıcaklığı **+40°C**, Pompanın max. partikül aktarım çapı **50 mm** 'dir.

Pompanın max. daldırma derinliği **5 mt** 'dir.

Pompanın elektrik kablo uzunluğu;

**BC 10/50 5 mt,**

**BC 15/50 10 mt** 'dir.

Pompalar termik korumalıdır.

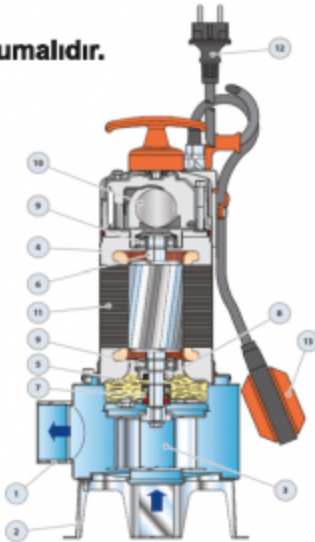

- 1- Pompa Gövdesi AISI 304 Paslanmaz
- 2- Pompa Ayağı AISI 304 Paslanmaz
- 3- Fan AISI 304 Paslanmaz
- 4- Motor Kılıfı AISI 304 Paslanmaz
- 5- Motor Muhfaza AISI 304 Paslanmaz
- 6- Motor Mili AISI 431 Paslanmaz
- 7- Salmastra Karbon Seramik
- 8- Yağ Sızdırmazlığı
- 9- Rulman
- 10- Kondansatör
- 11- Motor
- 12- Kablo
- 13- Şamandra